

## Guía de trabajo Artes

### 7mos Básicos

## Arte Precolombino

### Las texturas en el arte.

En pintura, la textura hace referencia a la agregación de materiales que se percibe como variaciones o irregularidades en una superficie continua.

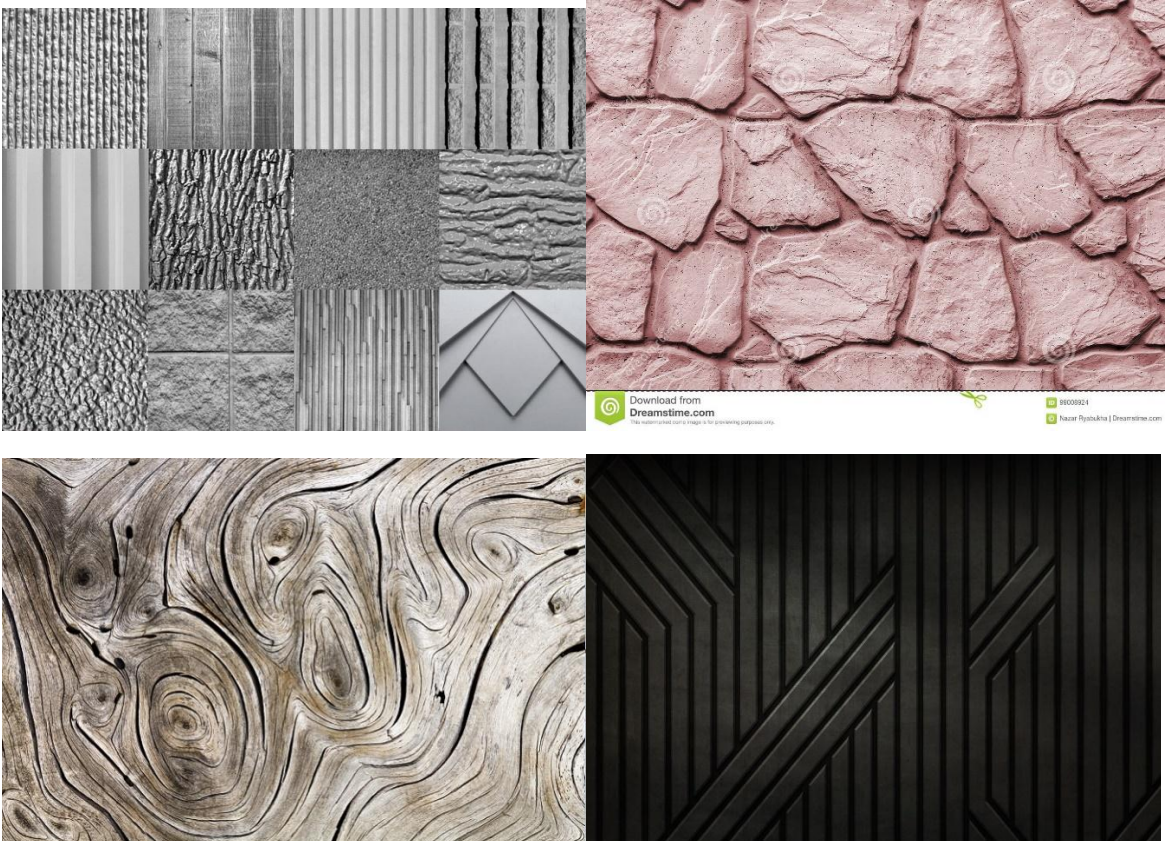

El arte precolombino es la denominación que recibe el conjunto de obras artísticas e intelectuales, tales como escultura, arquitectura, arte rupestre, cerámica, **textil**, metalista y pintura realizadas por los nativos del continente americano durante el período previo a la invasión europea.

Vamos a escoger alguna de las texturas anteriores o alguna nueva que tú escojas y vamos a confeccionar un telar que deberás presentar a la vuelta de clases.

Debes crear una obra con lana como se presenta a continuación:

**TODO LO QUE A CONTINUACIÓN SE PRESENTA ES SOLO UNA SUGERENCIA!!!**

**SI TIENES EXPERIENCIAS CON TELARES HAZLO A TU PINTA!!!**

**UTILIZA LOS MATERIALES QUE TENGAS A MANO O PUEDas CONSEGUIR!!!**

# ¿Cómo hacer un telar?

## Paso a Paso



### Antes de comenzar

Los telares pueden ser de diferentes portes, formas y con distintos grados de complejidad. El que nosotros haremos es en base a un bastidor de 60x50 cm que lo construiremos con pino cepillado de 2x1".

1

### Cortar los trozos

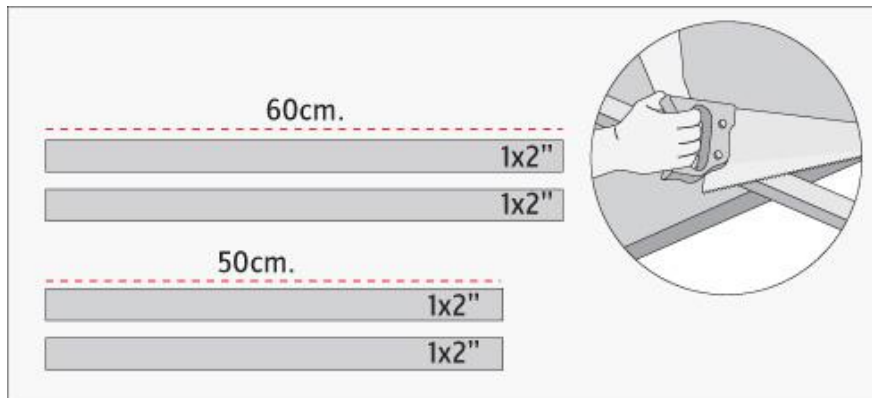

- Para el bastidor hay que cortar con serrucho, de la tabla de 2x1", 2 trozos de 60 cm y 2 de 50 cm.

2

### Marcar las perforaciones

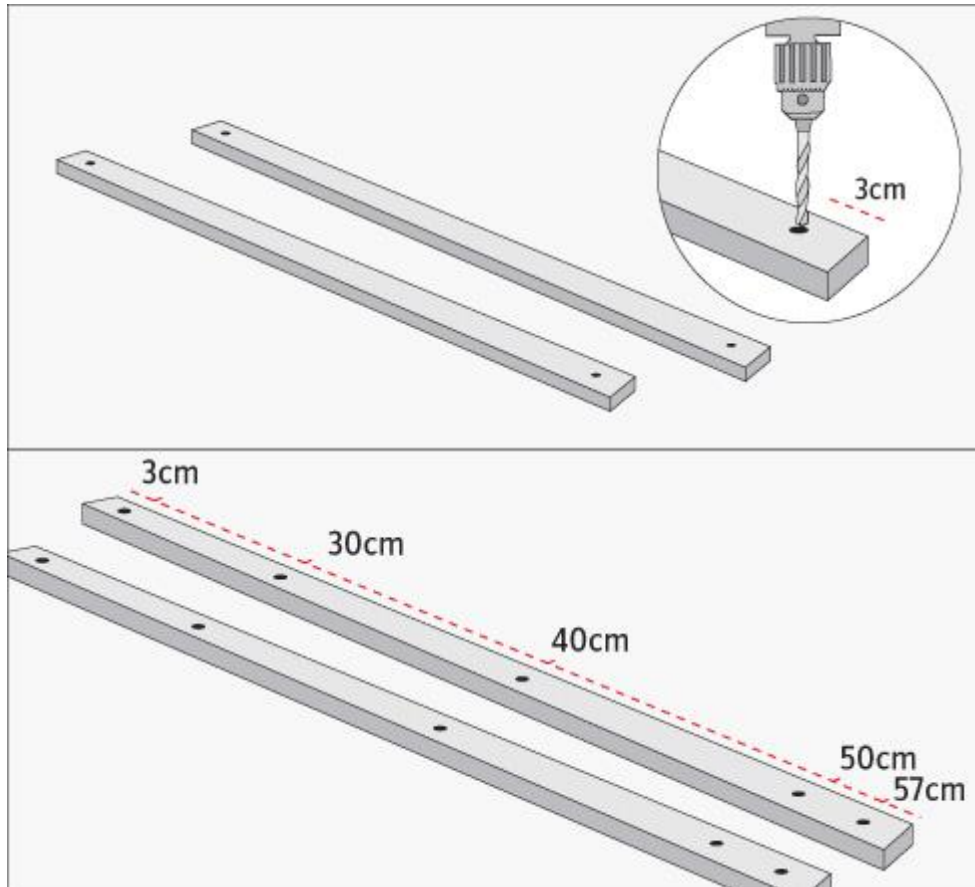

- Hacer perforaciones con broca de 8 mm. En los trozos de 50 cm van 2 agujeros, uno en cada extremo y a 3 cm desde los bordes.
- Después, en los trozos más largos hacer 5 perforaciones en cada uno. El primero a 3 cm del borde, el siguiente a 30, el otro a 40 cm, después a 50 y el último a 57 cm, siempre midiendo desde el extremo.

### Preparar la zona de tejido

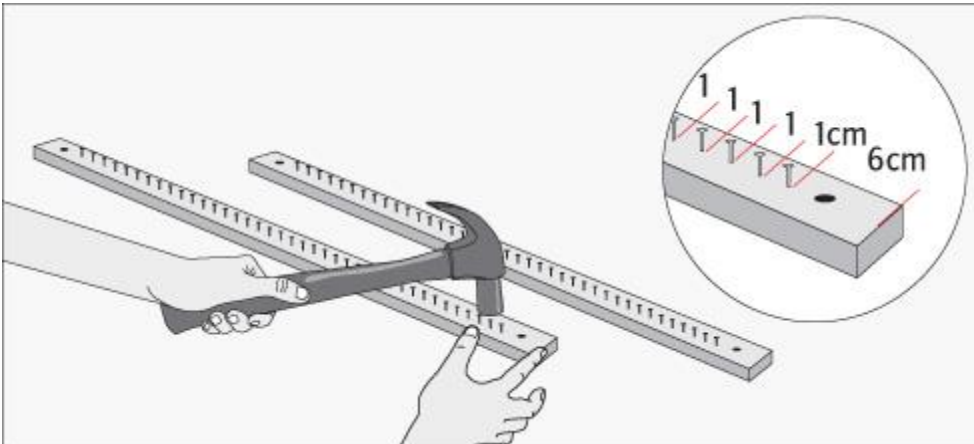

- Fijar en las tablas más cortas clavos de 1", por donde después se va a entrelazar la urdimbre. El primer clavo va a 6 cm desde el extremo y 1 desde el borde. Los siguientes van a una distancia de 1 cm, hasta completar 39 clavos.

### Armar el bastidor

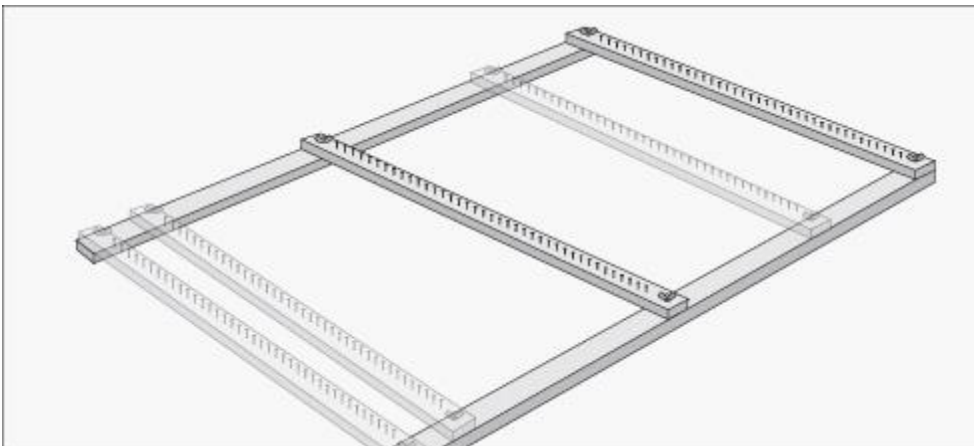

- Unir los 4 trozos que conforman el bastidor con los pernos con mariposa, se ponen en los agujeros que se hicieron al comienzo. La ventaja de tener varios agujeros es que podemos agrandar el telar.

### Pernos

*Los pernos con tuerca mariposa son un sistema de fijación que permiten armar y desarmar el bastidor sin necesidad de ninguna herramienta, además de apretarlo fácilmente si es que con el uso se suelta. Es fundamental el uso de la golilla, ya que al apretar es el protector necesario para que la tuerca no se hunda en la madera.*



## Hacer la urdimbre

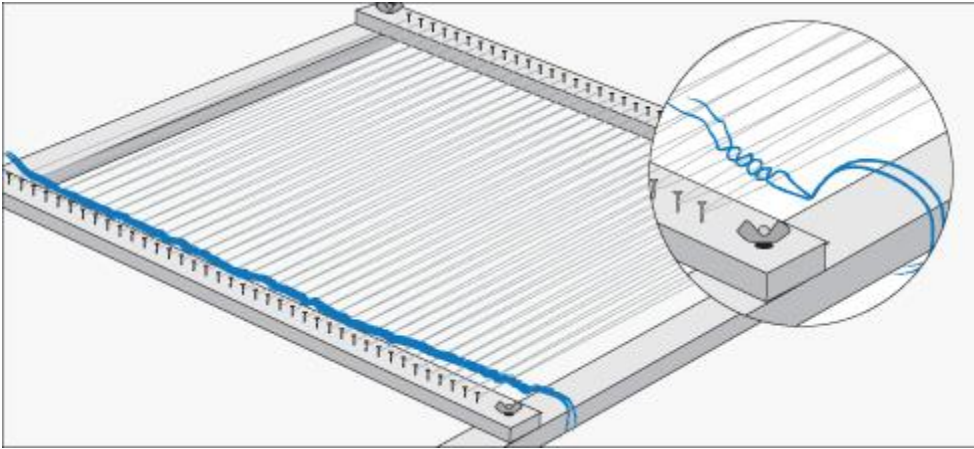

- El tejido se comienza por la urdimbre, que es la base por donde se van a entrelazar las lanas. Se arma pasando un hilo de algodón verticalmente por los clavos.
- El inicio de la trama queda muy firme si se hace un entrelazado con lana por la urdimbre, pero en forma de trenza.

## Tejer

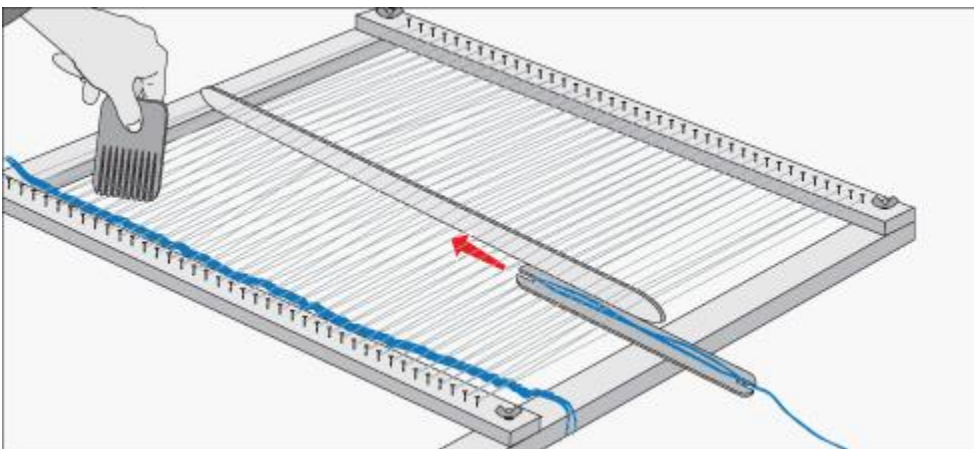

- Amarrar el comienzo de la lana en el bastidor, justo en la línea donde se empezará con el tejido.
- Para tejer nos tenemos que ayudar de 3 elementos: una tablilla larga, una peineta y una horquilla para enrollar la lana. Con la tablilla se va separando la urdimbre alternadamente, para abrirla y poder pasar la horquilla, así se tendrá más espacio y no se enredará la lana con la horquilla.
- En una vuelta se levantan los hilos alternadamente, y en la siguiente los hilos que anteriormente quedaron abajo, así quedará un tejido entrelazado.

## Recomendaciones

*Con la peineta hay que acomodando cada línea del telar, para que la lana quede ordenada en el telar.*

## Cambiar de color

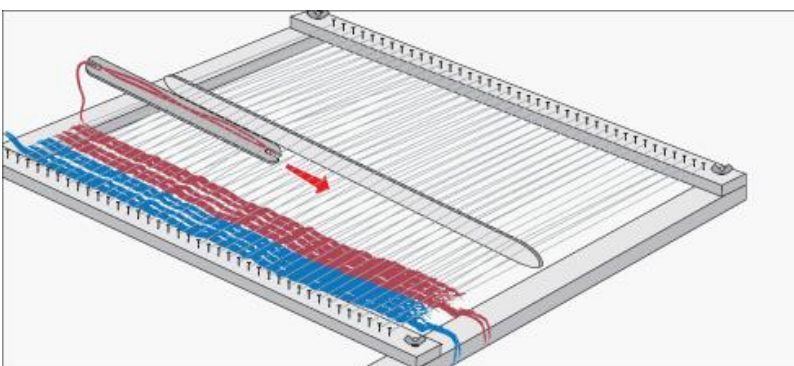

- Para finalizar un color hay que volver a amarrar la lana en el bastidor, enrollar la otra en la horquilla y seguir tejiendo, desde atar la nueva lana en el lugar que corresponde en el bastidor.

## Terminaciones

